

**UCHWAŁA NR XVI/84/2025  
RADY MIEJSKIEJ W SOLCU NAD WISŁĄ**

z dnia 28 lutego 2025 r.

**w sprawie ustanowienia herbu, flagi, flagi stolikowej, banneru, pieczęci i sztandaru Miasta  
i Gminy Solec nad Wisłą oraz zasad ich używania**

Na podstawie art. 18 ust. 2 pkt 13) ustawy z dnia 8 marca 1990 r. o samorządzie gminnym (t.j. Dz.U. 2024 poz. 1465 z późn. zm.), w związku z art. 3 ust. 1 ustawy z dnia 21 grudnia 1978 r. o odznakach i mundurach (t.j. Dz.U. z 2023 r. poz. 76), po uzyskaniu pozytywnej opinii Ministra Spraw Wewnętrznych i Administracji z dnia 19 lutego 2025 r., Rada Miejska w Solcu nad Wisłą uchwala co następuje:

**Rozdział 1.  
Postanowienia ogólne**

**§ 1. 1.** Ustanawia się herb Miasta i Gminy Solec nad Wisłą według opisu zawartego w § 2 niniejszej Uchwały.

2. Wzór graficzny herbu stanowi załącznik Nr 1 do niniejszej Uchwały.

**§ 2.** Herb Miasta i Gminy Solec nad Wisłą to: w polu błękitnym, na tronie złotym, królowa w sukni srebrnej z kolanami w lewo, z upiętymi włosami, w wysokiej koronie złotej, trzymająca w wyciągniętej lewicy wsparte na tronie berło zwieńczone lilią złotą, prawicę wspierająca na biodrze.

**§ 3. 1.** Ustanawia się flagę Miasta i Gminy Solec nad Wisłą według opisu zawartego w § 4 niniejszej Uchwały.

2. Wzór graficzny flagi stanowi załącznik Nr 2 do niniejszej Uchwały.

3. Określenie proporcji elementów flagi zawarte jest w załączniku Nr 3 do niniejszej Uchwały.

**§ 4.** Flaga Miasta i Gminy Solec nad Wisłą to prostokątny płat materii o proporcjach 5:8 (wysokość do długości), błękitny, z umieszczonym centralnie godłem herbu Miasta i Gminy Solec nad Wisłą wysokości 9/10 wysokości flagi (flaga heraldyczna).

**§ 5. 1.** Ustanawia się flagę stolikową Miasta i Gminy Solec nad Wisłą według opisu zawartego w § 6 niniejszej Uchwały.

2. Wzór graficzny flagi stolikowej stanowi załącznik Nr 4 do niniejszej Uchwały.

3. Określenie proporcji elementów flagi stolikowej zawarte jest w załączniku Nr 5 do niniejszej Uchwały.

**§ 6.** Flaga stolikowa Miasta i Gminy Solec nad Wisłą jest pionowym odwzorowaniem flagi na płacie materii o proporcjach 2:1 (wysokość do szerokości) przeznaczonym do zawieszania na poprzeczce mocowanej do stojaka. Płat jest błękitny, z umieszczonym centralnie godłem herbu Miasta i Gminy szerokości 9/10 szerokości flagi.

**§ 7. 1.** Ustanawia się banner Miasta i Gminy Solec nad Wisłą według opisu zawartego w § 8 niniejszej Uchwały.

2. Wzór graficzny banneru stanowi załącznik Nr 6 do niniejszej Uchwały.

3. Określenie proporcji elementów banneru zawarte jest w załączniku Nr 7 do niniejszej Uchwały.

§ 8. Banner Miasta i Gminy Solec nad Wisłą jest pionowym odwzorowaniem flagi na prostokątnym płacie materii o proporcjach 4:1 (wysokość do szerokości), błękitnym, z godłem herbu Miasta i Gminy Solec nad Wisłą szerokości 9/10 szerokości banneru, umieszczonym w taki sposób, że jego pozioma oś symetrii leży w odległości 1/3 wysokości płata od jego górnej krawędzi.

§ 9. 1. Ustanawia się pieczęcie: Miasta i Gminy Solec nad Wisłą, Burmistrza Miasta i Gminy Solec nad Wisłą i Rady Miejskiej w Solcu nad Wisłą według opisów zawartych w § 10 niniejszej Uchwały.

2. Wzór graficzny pieczęci stanowi załącznik Nr 8 do niniejszej Uchwały.

§ 10. Pieczęcie Miasta i Gminy Solec nad Wisłą są okrągłe, o średnicy 36 mm, z godłem herbu Miasta i Gminy Solec nad Wisłą w części centralnej, oddzielonym linią perełkową od otoku z majuskułową legendą w postaci odpowiednio: + MIASTO I GMINA SOLEC NAD WISŁĄ, + RADA MIEJSKA W SOLCU NAD WISŁĄ, + BURMISTRZ MIASTA I GMINY SOLEC NAD WISŁĄ. Symbol + oznacza krzyż inicjalny w formie jakby rozdartego krzyżyka kawalerskiego.

§ 11. 1. Ustanawia się sztandar Miasta i Gminy Solec nad Wisłą według opisu zawartego w § 12 niniejszej Uchwały.

2. Wzór graficzny strony prawej (państwowej) sztandaru stanowi załącznik Nr 9 do niniejszej Uchwały.

3. Wzór graficzny strony lewej (samorządowej) sztandaru stanowi załącznik Nr 10 do niniejszej Uchwały.

4. Regulamin używania sztandaru stanowi załącznik Nr 11 do niniejszej Uchwały.

§ 12. Sztandar Miasta i Gminy Solec nad Wisłą to kwadratowy, dwustronny płat, obsyty z trzech boków złotą frędzlą. Czwarty bok przymocowany do drzewca za pomocą koluszków umocowanych na szpili. Strona prawa sztandaru jest czerwona z godłem Polski w części centralnej. Strona lewa sztandaru jest błękitna, z godłem herbu Miasta i Gminy w części centralnej. Godło okalają dwa srebrne, majuskułowe, półkoliste napisy: od góry MIASTO I GMINA SOLEC NAD WISŁĄ, od dołu A.D. rok (rok fundacji sztandaru), rozdzielone ornamentem w postaci srebrnego stylizowanego kwiatu. W narożnikach umieszczono zwrócone koroną do wewnątrz złote monogramy Kazimierza Wielkiego, czyli ukoronowane inicjały „K”. Drzewce sztandaru zwieńczone jest tulejką, na którą nasadzona głowica z metalu w barwie złocistej, w formie nawiązującej do zwieńczenia berła królowej w herbie Miasta i Gminy, które dodatkowo ujęto w ażurowy grot. Do tulejki przywiązana jest szarfa błękitna, zakończona frędzlą złotą.

§ 13. 1. Symbole i insygnia, o których mowa w § 1 – 12 niniejszej Uchwały stanowią własność Miasta i Gminy Solec nad Wisłą i są znakami prawnie chronionymi.

2. Symbole i insygnia, o których mowa w § 1 – 12 niniejszej Uchwały mogą być używane wyłącznie w sposób zapewniający im należyłą cześć, szacunek oraz prestiż i powagę przewidzianą prawem dla insygniów władzy.

3. Symbole i insygnia, o których mowa w § 1 – 12 niniejszej Uchwały mogą być używane wyłącznie w kształcie, proporcjach i kolorach zgodnych z wzorami graficznymi ustalonymi w niniejszej Uchwale.

## **Rozdział 2.**

### **Zasady używania herbu, flagi, banneru, flagi stolikowej i pieczęci Miasta i Gminy Solec nad Wisłą**

§ 14. Herb, flaga i banner Miasta i Gminy Solec nad Wisłą, jako symbole i znaki tożsamości Gminy mogą być umieszczane w szczególności:

1) W sali obrad Rady Miejskiej,

- 2) W gabinetach przewodniczącego Rady Miejskiej w Solcu nad Wisłą oraz Burmistrza Miasta i Gminy Solec nad Wisłą,
- 3) Na budynkach i w ich wnętrzach, stanowiących siedzibę organów Gminy oraz w budynkach jednostek organizacyjnych Miasta i Gminy Solec nad Wisłą i ich wnętrzach,
- 4) Na tablicach pamiątkowych fundowanych przez władze Miasta i Gminy Solec nad Wisłą,
- 5) Na witaczach usytuowanych na granicach Miasta i Gminy Solec nad Wisłą,
- 6) Na blankietach korespondencyjnych, wizytówkach, materiałach promocyjnych, wydawanych przez Burmistrza Miasta i Gminy Solec nad Wisłą albo za jego zgodą i Przewodniczącego Rady Miejskiej w Solcu nad Wisłą,
- 7) W publikacjach i biuletynach samorządowych, na oficjalnych stronach internetowych, wydawnictwach Miasta i Gminy Solec nad Wisłą,
- 8) Na wizytówkach używanych do celów służbowych przez Burmistrza Miasta i Gminy Solec nad Wisłą, radnych Rady Miejskiej w Solcu nad Wisłą, pracowników Urzędu Miasta i Gminy w Solcu nad Wisłą i pracowników jednostek organizacyjnych Miasta i Gminy Solec nad Wisłą.

**§ 15.** Herb, flaga i banner Miasta i Gminy Solec nad Wisłą mogą być używane przez podmioty gospodarcze, organizacje, instytucje, stowarzyszenia, fundacje za indywidualną zgodą wyrażoną przez Burmistrza Miasta i Gminy Solec nad Wisłą.

**§ 16.** Używanie bądź rozpowszechnianie wizerunku herbu, flagi lub banneru w celach komercyjnych, a w szczególności umieszczanie herbu, flagi lub banneru Miasta i Gminy Solec nad Wisłą na przedmiotach, w tym przeznaczonych do obrotu gospodarczego oraz zamieszczanie w znaku towarowym lub usługowym wymaga zgody Burmistrza Miasta i Gminy Solec nad Wisłą.

**§ 17. 1.** Decyzja Burmistrza Miasta i Gminy Solec nad Wisłą wyrażająca zgodę na używanie bądź rozpowszechnianie wizerunku herbu, flagi lub banneru w celach komercyjnych stanowi podstawę do zawarcia umowy określającej wzajemne prawa i obowiązki stron, a w szczególności warunki używania bądź komercyjnego rozpowszechniania herbu, flagi lub banneru lub ich wizerunku, sposób wykorzystania herbu, flagi lub banneru, czas trwania umowy oraz ewentualne warunki płatności.

2. Burmistrz może cofnąć wyrażoną zgodę, jeżeli podmiot uprawniony wykorzystuje herb, flagę lub banner Miasta i Gminy w sposób sprzeczny z udzieloną zgodą lub zawartą umową, albo naraża dobre obyczaje lub interes Miasta i Gminy na szkodę, bądź gdy wizerunek herbu, flagi lub banneru rozpowszechniany jest w sposób sprzeczny z ustalonymi warunkami albo określonymi zasadami.

**§ 18.** Cofnięcie zgody przez Burmistrza Miasta i Gminy Solec nad Wisłą skutkuje rozwiązaniem umowy, o której mowa w § 17. W przypadku używania, rozpowszechniania herbu, flagi lub banneru Miasta i Gminy w sytuacjach nieujętych w niniejszych zasadach indywidualną zgodę, co do konkretnych okoliczności i warunków użycia herbu, flagi lub banneru Miasta i Gminy w jakichkolwiek wersjach, formach i postaciach plastycznych, zgodnych z ustalonym wzorem, podejmuje w każdym przypadku Burmistrz Miasta i Gminy Solec nad Wisłą.

**§ 19.** Flaga i banner Miasta i Gminy mogą być podnoszone – wywieszane:

- 1) Codziennie na budynkach lub przed budynkami stanowiącymi siedzibą władz Miasta i Gminy i jednostek organizacyjnych Miasta i Gminy Solec nad Wisłą,
- 2) Z okazji świąt państwowych, samorządowych, a także podczas innych zdarzeń o charakterze politycznym, społecznym i gospodarczym,
- 3) W miejscach obrad Rady Miejskiej i w czasie jej posiedzeń, w innych miejscach i sytuacjach związanych w szczególności z reprezentowaniem Miasta i Gminy Solec nad Wisłą w ramach

zorganizowanej lub realizowanej współpracy regionalnej lub międzynarodowej, a także oficjalnych spotkań gospodarczych.

**§ 20.** Flaga i banner Miasta i Gminy stanowią umowną własność całej społeczności Miasta i Gminy Solec nad Wisłą i mogą być wywieszane łącznie z flagą narodową (flaga) lub barwami narodowymi w układzie pionowym (banner) oraz z innymi flagami lub barwami w układzie pionowym z należyтым poszanowaniem oraz zachowaniem zasad protokołu flagowego.

**§ 21.** Flaga stolikowa Miasta i Gminy Solec nad Wisłą może być ustawiana na stołach w sali obrad Rady Miejskiej, w gabinecie Burmistrza Miasta i Gminy na jego biurku oraz w miejscach promujących gminę w czasie różnych uroczystości, jak również na stołach w miejscach spotkań przedstawicieli samorządów, w których biorą udział przedstawiciele Miasta i Gminy Solec nad Wisłą.

**§ 22.** Pieczęciami Miasta i Gminy Solec nad Wisłą mogą być sygnowane dokumenty urzędowe zgodnie z odrębnymi przepisami.

**§ 23.** Pieczęciami mogą być sygnowane także druki i pisma okolicznościowe m.in. takie jak:

- 1) Zaproszenia na uroczystości i imprezy organizowane przez organy Miasta i Gminy Solec nad Wisłą,
- 2) Dyplomy honorowe i zwykle przyznawane przez organy Miasta i Gminy Solec nad Wisłą,
- 3) Pisma ze słowami uznania lub podziękowania.

**§ 24.** Odcisk pieczęci umieszcza się poniżej tekstu dokumentu, druku, pisma okolicznościowego lub ozdobnego arkusza.

**§ 25.** W sprawach nieuregulowanych w niniejszych zasadach, indywidualną decyzję co do konkretnych okoliczności, warunków i sposobu użycia herbu, flagi, banneru oraz pieczęci podejmuje Burmistrz Miasta i Gminy Solec nad Wisłą.

### **Rozdział 3. Postanowienia końcowe**

**§ 26.** Wykonanie Uchwały powierza się Burmistrzowi Miasta i Gminy Solec nad Wisłą.

**§ 27.** Uchwała wchodzi w życie po upływie 14 dni od ogłoszenia w Dzienniku Urzędowym Województwa Mazowieckiego.

Przewodnicząca Rady  
Miejskiej w Solcu nad  
Wisłą

**Jadwiga Kandyba**

Załącznik Nr 1 do Uchwały Nr XVI/84/2025  
Rady Miejskiej w Solcu nad Wisłą  
z dnia 28 lutego 2025 r.

### Herb Miasta i Gminy Solec nad Wisłą

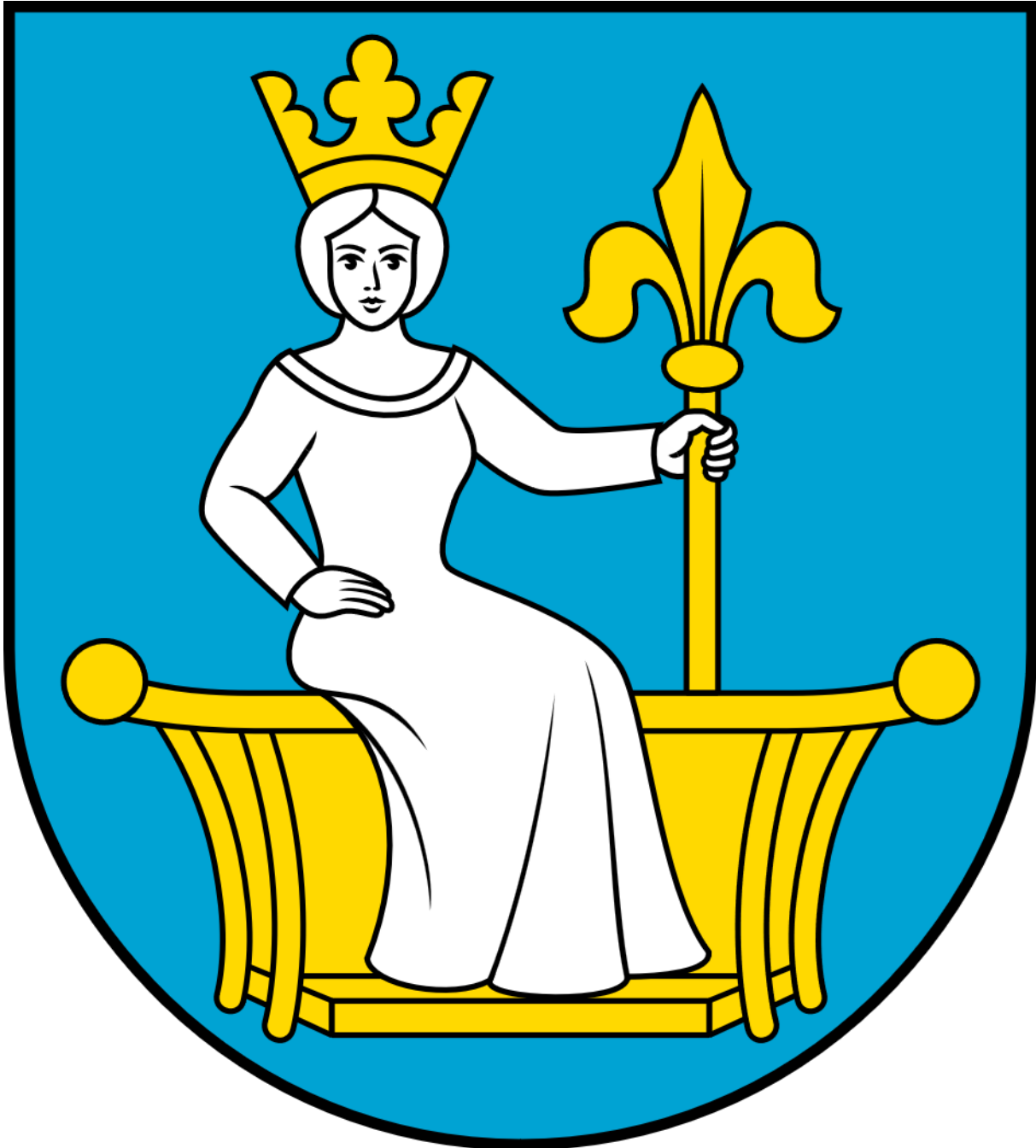

PANTONE Vacat CMYK 0, 0, 0, 0 RGB 255, 255, 255	PANTONE Black 6 C CMYK 0, 0, 0, 100 RGB 0, 0, 0	PANTONE 803 2X CMYK 0, 15, 100, 0 RGB 255, 213, 0	PANTONE 306 C CMYK 100, 0, 0, 0 RGB 0, 160, 227
---	---	---	---

Załącznik Nr 2 do Uchwały Nr XVI/84/2025  
Rady Miejskiej w Solcu nad Wisłą  
z dnia 28 lutego 2025 r.

### Flaga Miasta i Gminy Solec nad Wisłą

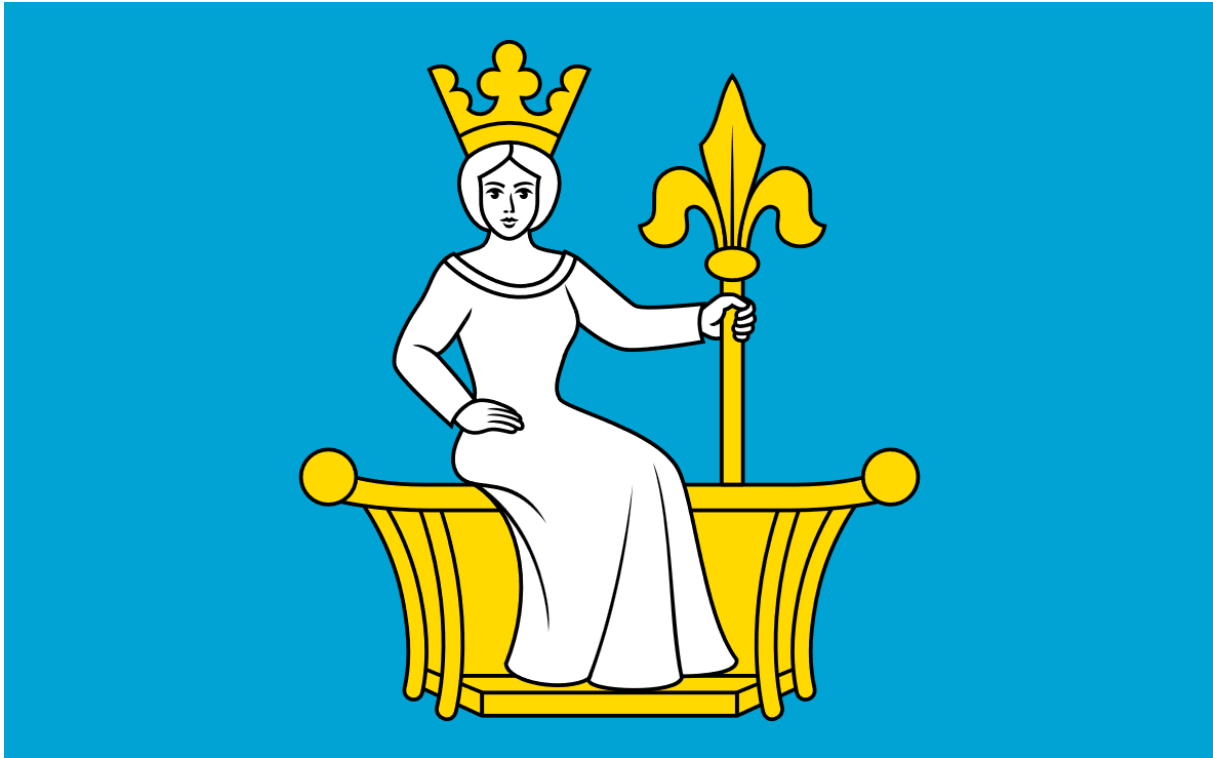

PANTONE Vacat CMYK 0, 0, 0, 0 RGB 255, 255, 255	PANTONE Black 6 C CMYK 0, 0, 0, 100 RGB 0, 0, 0	PANTONE 803 2X CMYK 0, 15, 100, 0 RGB 255, 213, 0	PANTONE 306 C CMYK 100, 0, 0, 0 RGB 0, 160, 227
---	---	---	---

Załącznik Nr 3 do Uchwały Nr XVI/84/2025  
Rady Miejskiej w Solcu nad Wisłą  
z dnia 28 lutego 2025 r.

**Flaga Miasta i Gminy Solec nad Wisłą – rysunek konturowy z proporcjami**

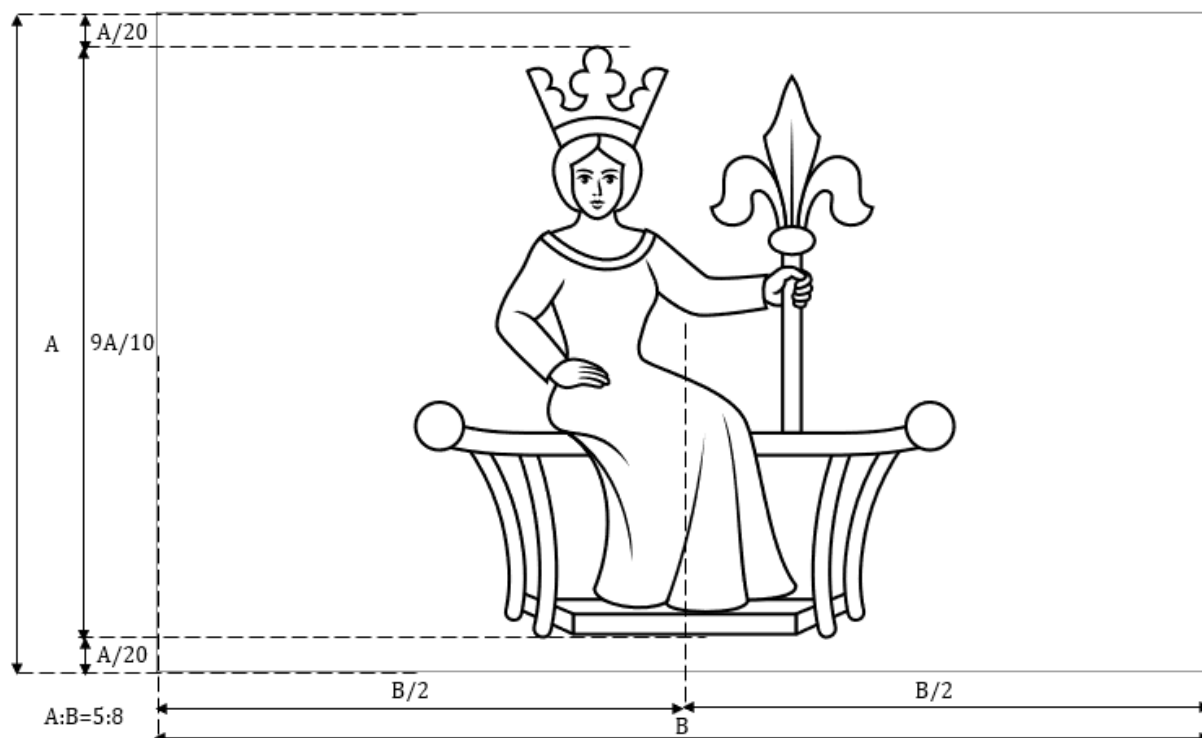

Załącznik Nr 4 do Uchwały Nr XVI/84/2025  
Rady Miejskiej w Solcu nad Wisłą  
z dnia 28 lutego 2025 r.

**Flaga stolikowa Miasta i Gminy Solec nad Wisłą**

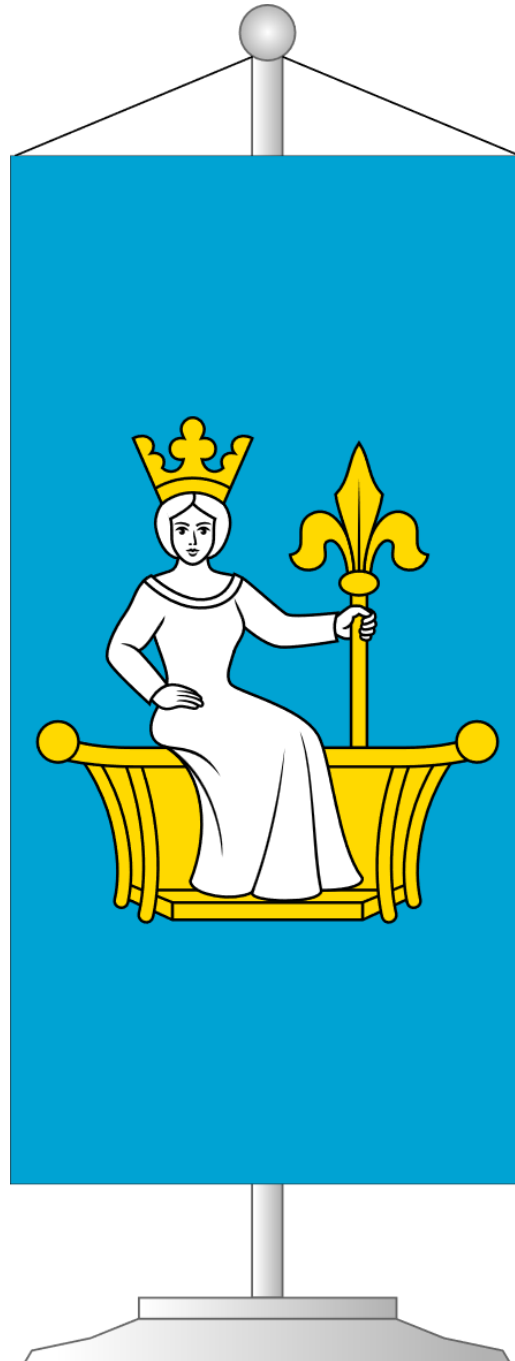

PANTONE Vacat  
CMYK 0, 0, 0, 0  
RGB 255, 255, 255

PANTONE Black 6 C  
CMYK 0, 0, 0, 100  
RGB 0, 0, 0

PANTONE 803 2X  
CMYK 0, 15, 100, 0  
RGB 255, 213, 0

PANTONE 306 C  
CMYK 100, 0, 0, 0  
RGB 0, 160, 227



Załącznik Nr 5 do Uchwały Nr XVI/84/2025  
Rady Miejskiej w Solcu nad Wisłą  
z dnia 28 lutego 2025 r.

**Flaga stolikowa Miasta i Gminy Solec nad Wisłą – rysunek konturowy z proporcjami**

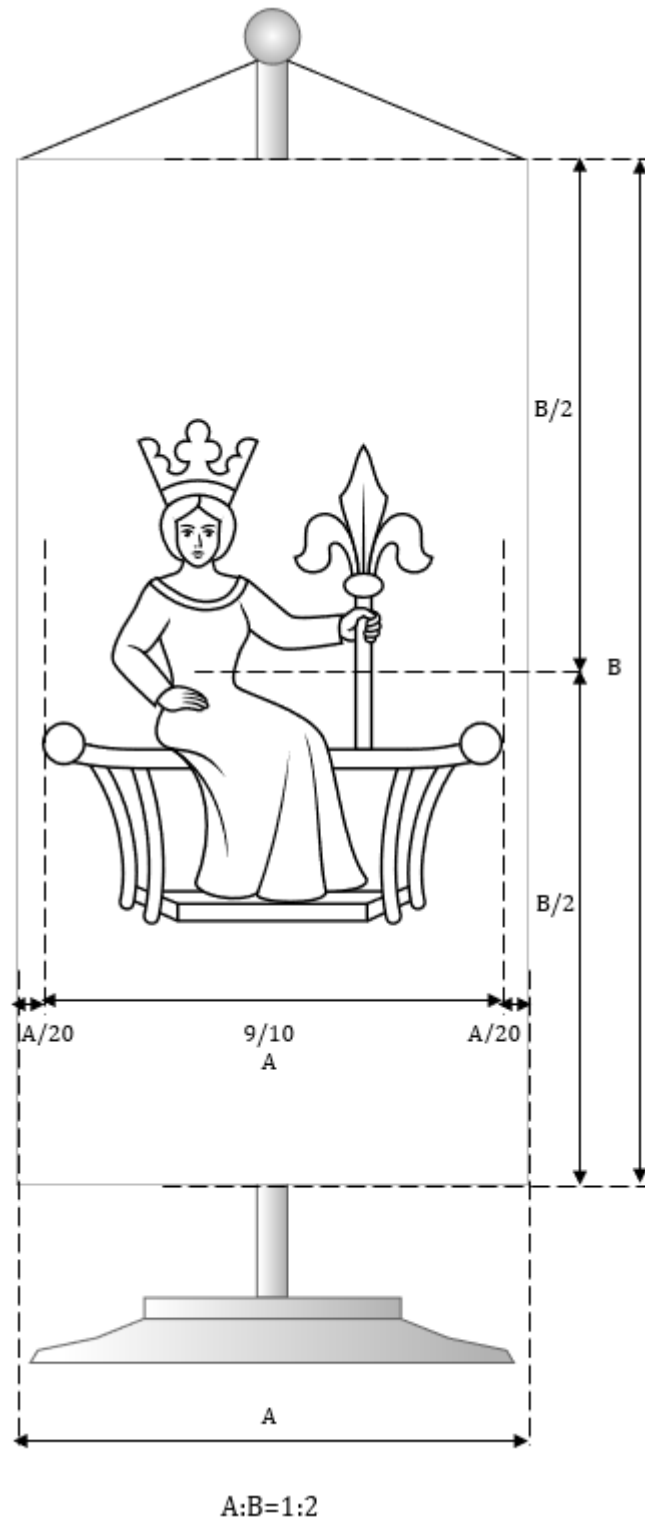

Załącznik Nr 6 do Uchwały Nr XVI/84/2025  
Rady Miejskiej w Solcu nad Wisłą  
z dnia 28 lutego 2025 r.

### Banner Miasta i Gminy Solec nad Wisłą

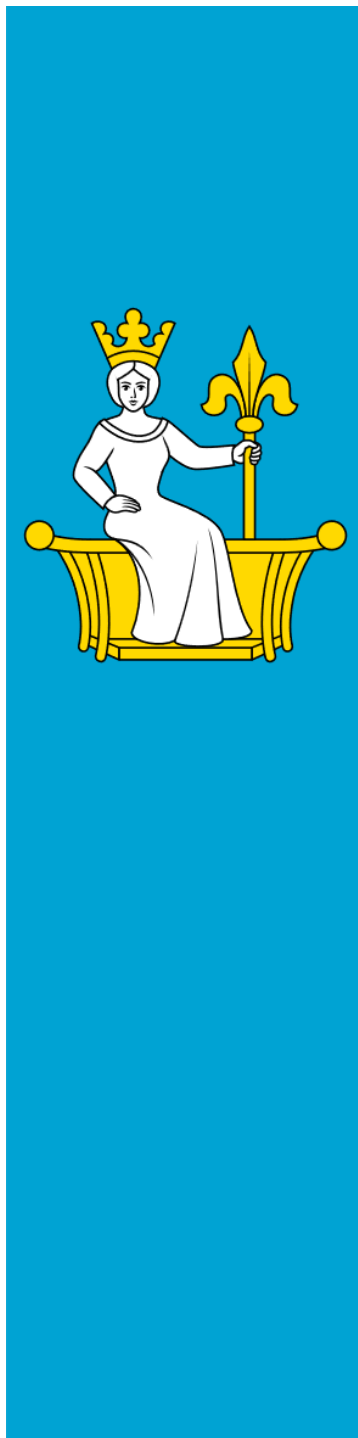

PANTONE Vacat  
CMYK 0, 0, 0, 0  
RGB 255, 255, 255

PANTONE Black 6 C  
CMYK 0, 0, 0, 100  
RGB 0, 0, 0

PANTONE 803 2X  
CMYK 0, 15, 100, 0  
RGB 255, 213, 0

PANTONE 306 C  
CMYK 100, 0, 0, 0  
RGB 0, 160, 227

Załącznik Nr 7 do Uchwały Nr XVI/84/2025  
Rady Miejskiej w Solcu nad Wisłą  
z dnia 28 lutego 2025 r.

**Banner Miasta i Gminy Solec nad Wisłą – rysunek konturowy z proporcjami**

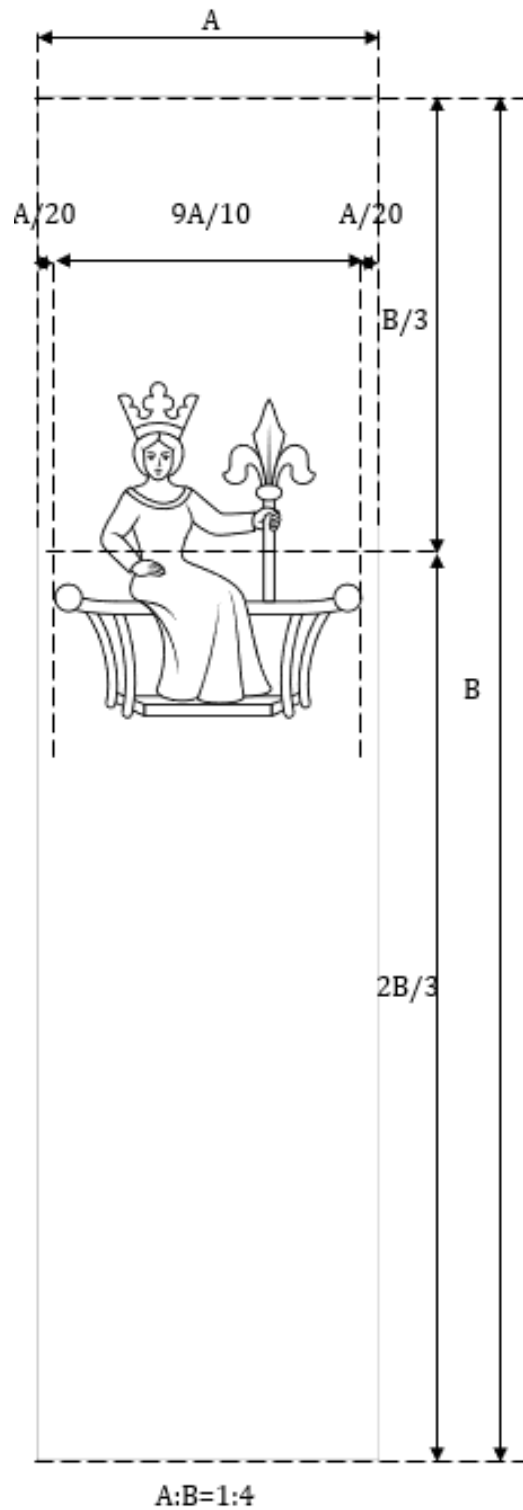

Załącznik Nr 8 do Uchwały Nr XVI/84/2025  
Rady Miejskiej w Solcu nad Wisłą  
z dnia 28 lutego 2025 r.

## Pieczenie Miasta i Gminy Solec nad Wisłą

Pieczeń ogólna



Pieczeń Burmistrza



Pieczeń Rady Miejskiej



1:1

Ø 36 mm

Załącznik Nr 9 do Uchwały Nr XVI/84/2025  
Rady Miejskiej w Solcu nad Wisłą  
z dnia 28 lutego 2025 r.

**Sztandar Miasta i Gminy Solec nad Wisłą – strona prawa (państwowa)**



PANTONE 485 C CMYK 0, 100,	Niś złota (pazury, dziób i korona orła)	Niś srebrna, jasna (wyłącznie)	Niś srebrna, ciemna (wyłącznie)	PANTONE 306 C CMYK 100, 0,
----------------------------------	---	--------------------------------------	---------------------------------------	----------------------------------

100, 0 RGB 227, 30, 36		orzeł)	orzeł)	0, 0 RGB 0, 160, 227 (Szarfa)
------------------------------	--	--------	--------	--

Załącznik Nr 10 do Uchwały Nr XVI/84/2025  
Rady Miejskiej w Solcu nad Wisłą  
z dnia 28 lutego 2025 r.

**Sztandar Miasta i Gminy Solec nad Wisłą – strona lewa (samorządowa)**



Nić złota (monogramy królewskie,	Nić srebrna, jasna (napis, ornament, szata,	PANTONE Black 6 C CMYK 0, 0, 0,	PANTONE 306 C CMYK 100, 0,
--	---	---------------------------------------	----------------------------------

berło, korona, tron)	włosy i skóra królowej)	100 RGB 0, 0, 0 (Kontury godła)	0, 0 RGB 0, 160, 227 (Szarfa, płat)
-------------------------	----------------------------	---------------------------------------	--



## **Regulamin używania sztandaru Miasta i Gminy Solec nad Wisłą**

### **§ 1.**

Sztandar Miasta i Gminy jest uroczystym insygnium Miasta i Gminy Solec nad Wisłą, przechowywanym w sali obrad Rady Miejskiej.

### **§ 2.**

Sztandar jest uroczyście wystawiony w sali w czasie obrad Rady Miejskiej oraz noszony przed nią w czasie wystąpień lub gdy jest reprezentowana przez jej przedstawiciela.

### **§ 3.**

1. Sztandar Miasta i Gminy Solec nad Wisłą jest używany w szczególności podczas:
  - 1) Uroczystej sesji Rady Miejskiej,
  - 2) Nadawania tytułów honorowych,
  - 3) Uroczystości gminnych i państwowych,
  - 4) Ślubowania Burmistrza Miasta i Gminy oraz Radnych Rady Miejskiej,
  - 5) Ceremonii pogrzebowych.
2. Sztandar może być używany również w czasie innych uroczystości niż wymienione w ust. 1. Decyzję w tej sprawie podejmuje Burmistrz Miasta i Gminy Solec nad Wisłą.
3. Uroczystości z udziałem sztandaru mają zawsze charakter i przebieg oficjalny.
4. Podczas ceremonii pogrzebowych lub w okresie żałoby narodowej sztandar winien być udekorowany kirem, który przywiązuje się do metalowej tulei wieńczącej drzewiec, poniżej szarfy błękitnej.

### **§ 4.**

Na drzewcu sztandaru mogą być umieszczane gwoździe pamiątkowe. Decyzję o ich zamieszczeniu podejmuje Burmistrz Miasta i Gminy Solec nad Wisłą.

### **§ 5.**

Używanie sztandaru w sytuacjach przewidzianych niniejszym regulaminem wymaga powołania pocztu sztandarowego, który niesie oraz trzyma sztandar:

- 1) Poczta składa się z trzech osób: chorążego oraz dwuosobowej asysty.
- 2) Skład pocztu wyznacza Burmistrz Miasta i Gminy Solec nad Wisłą.
- 3) Poczta sztandarowa w sytuacjach wymagających obecności sztandaru występuje w ubiorach wizytowych oraz nosi insygnia w postaci białych rękawiczek i szarfy w barwach narodowych przez prawe ramię do lewego boku z frędzlami zwisającymi swobodnie przy biodrze.

- 4) W przypadku służb mundurowych, stowarzyszeń lub innych organizacji obowiązuje strój galowy lub inny ubiór identyfikujący dany podmiot, przewidziany w regulaminie danego podmiotu, a w sytuacji jego braku – strój, o którym mowa w ust. 3.
- 5) Gdy uroczystości z udziałem pocztu sztandarowego odbywają się na zewnątrz, w trudnych warunkach pogodowych, dopuszczalne jest użycie stosownych okryć wierzchnich.
- 6) Insygnia pocztu sztandarowego wymienione w ust. 4 przechowuje Urząd Miasta i Gminy Solec nad Wisłą.

## § 6.

Używanie sztandaru w sytuacjach przewidzianych niniejszym regulaminem przebiega według następującego ceremoniału:

- 1) Poczet sztandarowy wprowadza sztandar na początku uroczystości, chyba że jej charakter lub program przewidują inną kolejność.
- 2) Prowadzący uroczystość podaje komendę dla uczestników: „Całość powstań! Bacność! Sztandar wprowadzić!”.
- 3) Sztandar wprowadza i wyprowadza poczet sztandarowy poruszający się krokiem marszowym, a chorąży zajmuje środkowe (drugie z kolei) miejsce.
- 4) Podczas przemarszu chorąży trzyma sztandar na prawym ramieniu, mając bławat za sobą, a drzewce pod kątem ok. 45°, natomiast podczas wprowadzania sztandaru chorąży trzyma sztandar pod kątem ok. 60°.
- 5) Po zajęciu miejsca przeznaczonego przez poczet sztandarowy prowadzący uroczystość wydaje komendę: „Spocznij”, po której członkowie pocztu sztandarowego przyjmują pozycję stojącą, przodem do uczestników uroczystości, pozostali mogą usiąść.
- 6) Podczas uroczystości sztandar trzymany jest przez chorążego w pozycji "Spocznij" (pionowo), chyba że zaistnieją okoliczności, które wymagają pozycji sztandaru "Bacność" (pochylony pod kątem ok. 60°, mając bławat przed sobą).
- 7) Podczas trwania uroczystości chorąży nie może odstawić sztandaru.
- 8) Sztandarowi nadaje się pozycję "Bacność" (pochyla się) wyłącznie w sytuacji:
  - a) odgrywania i/lub śpiewania hymnu państwowego;
  - b) przeistoczenia, podniesienia i błogosławieństwa w trakcie nabożeństwa religijnego;
  - c) dekorowania sztandaru odznaczeniem;
  - d) oddawania honorów osobom lub symbolom, po komendzie: "Sztandar prezentuj!" (chorąży pochyla sztandar w przód do ok. 45°, mając bławat przed sobą).
- 9) Sztandar wyprowadza się po zakończeniu oficjalnej części uroczystości, po komendzie prowadzącego uroczystość: "Bacność! Sztandar wyprowadzić!".
- 10) Po opuszczeniu miejsca uroczystości przez poczet sztandarowy, następuje komenda: "Spocznij!" (uczestnicy uroczystości mogą usiąść).

## § 7.

1. Wizerunek sztandaru może być wykorzystywany na wydawnictwach, materiałach i przedmiotach promocyjnych wykonywanych na zlecenie Miasta i Gminy Solec nad Wisłą i jej jednostek organizacyjnych.
2. Traktując używanie sztandaru jako jedną z form promocji gminy, przyjmuje się jako zasadę bezpłatne wykorzystywanie jego wizerunku, pod warunkiem uprzedniego uzyskania zgody Burmistrza Miasta i Gminy Solec nad Wisłą.
3. W sprawach nieuregulowanych w niniejszych zasadach, indywidualną decyzję co do konkretnych okoliczności i warunków użycia wizerunku sztandaru podejmuje Burmistrz Miasta i Gminy Solec nad Wisłą.

**UZASADNIENIE**  
**do uchwały Nr XVI/84/2025**  
**Rady Miejskiej w Solcu nad Wisłą**  
**Z dnia 28 lutego 2025 r.**

Gmina Solec nad Wisłą od lat 90 XX wieku posługiwała się herbem, który powstał wedle ustaleń XX-wiecznych heraldyków polskich, a który wyobrażał tronującego Kazimierza Wielkiego. Herb ten opierał się o odciski pieczęci miejskich Solca nad Wisłą z czasów I Rzeczypospolitej. Jednakże od początku XX wieku pojawiały się głosy, że interpretacja tychże odcisków była błędna, a godłem herbowym Solca nad Wisłą powinna być królowa nie zaś król, na co wskazywała pogłębiona analiza wizerunku pieczętnego. Do stanowiska tego przychyliła się też Komisja Heraldyczna przy MSWiA. Opracowany na nowo herb Miasta i Gminy Solec nad Wisłą, wiernie odwzorowujący przedstawienie z dawnych pieczęci Solca nad Wisłą, uzyskał pozytywną opinię Ministra Spraw Wewnętrznych i Administracji pismem DAP-WN.73.90.2021 z dnia 19 lutego 2025 r. Opinię tę przygotowała dla Ministra Komisja Heraldyczna swoją uchwałą Nr 5-1596/2025 z dnia 24 stycznia 2025 r. Pozytywną opinię uzyskały też wywiedzione z herbu pozostałe insygnia: flaga, flaga stolikowa, banner, pieczęcie, sztandar. W związku z tym przyjęcie niniejszej Uchwały jest uzasadnione.